

IBM ThinkCentre S Serie Desktop



*IBM ThinkCentre S50 Desktop
inklusive optionalem
IBM ThinkVision Monitor.*

**IBM empfiehlt Microsoft®
Windows® XP Professional
für Unternehmen.**

100 Prozent Leistung. Aber nur 38 Prozent Platzbedarf.

Die Tatsache, dass IBM ThinkCentre S50 Desktops 62 Prozent kleiner sind als konventionelle IBM Desktop-Systeme, bedeutet nicht, dass Sie bei der Leistung Kompromisse eingehen müssen. Ihnen stehen Modelle mit unterschiedlichen Intel Prozessoren und PCI-Steckplätzen in voller Bauhöhe zur Verfügung. Die besonders kompakten Gehäuse bieten zudem überragende Flexibilität und sind außerordentlich wartungsfreundlich.

Highlights

- **Erledigen Sie mehrere Aufgaben gleichzeitig. Nutzen Sie das hohe Potenzial der bis zu 3,2 GHz schnellen Intel® Pentium® 4-Prozessoren mit Hyper Threading-Technologie (ausgewählte Modelle)**
- **Erweitern Sie Ihren Desktop je nach Bedarf: Acht USB 2.0-Anschlüsse (zwei an der Gehäusenvorderseite) und PCI-Steckplätze in voller Bauhöhe sorgen für die nötige Flexibilität**
- **Dank der durchdachten Gehäusemechanik lassen sich Komponenten ohne Werkzeug ein- und ausbauen. Ihr Vorteil? Einfachste Wartung und Erweiterung**
- **Sparen Sie wertvolle Ressourcen und bares Geld – entlasten Sie den firmeninternen IT-Support: Desktop-Systeme der Serien IBM ThinkCentre S50 und ThinkCentre M50¹ lassen sich mit einem gemeinsamen Software-Image betreiben.**
- **Gewinnen Sie wertvolle Stellfläche auf Ihrem Schreibtisch: IBM ThinkCentre S50 Desktops sind 62 Prozent kompakter als konventionelle Desktops**
- **Flexible Aufstellung: Ob waagrecht oder senkrecht – der ThinkCentre S50 arbeitet in jeder Lage optimal**

Wartung war nie einfacher

Angefangen beim herausklappbaren optischen Laufwerk über den innovativen Laufwerkschacht für die Festplatte bis hin zu den PCI-Steckplätzen in voller Bauhöhe: Fast alle Komponenten des ThinkCentre S50 Desktops lassen sich ohne Werkzeuge ein- und ausbauen. Dies gilt sogar für die Hauptplatine.

Handfeste Vorteile für Ihr Unternehmen

Um die Gesamtbetriebskosten Ihres PC-Systems zu senken, haben wir die IBM ThinkVantage Technologien und das ThinkVantage Design entwickelt. Die dabei gewonnene Sicherheit und Effizienz können Ihre Mitarbeiter zur Steigerung ihrer Produktivität einsetzen und damit Geschäftsziele besser erreichen.

IBM ThinkVantage Technologien im Überblick

- **Vereinfachen Sie die Wartung und Einführung neuer Systeme** mit dem optionalen IBM ImageUltra Builder. Mit dieser Lösung lassen sich mehrere Sprachen, Hardware-Plattformen, Anwendungen und Betriebssysteme in einem einzigen Master-Image zusammenfassen. Das erleichtert die Einführung neuer Systeme spürbar.
- Für **einfache Migration** sorgt der aus dem Internet herunterladbare System Migration Assistant: Damit können Sie vorhandene Dateien und Einstellungen komfortabel und Zeit sparend auf Ihr neues System übertragen.
- **Vertrauen Sie auf die sichersten Desktops mit Wireless-Technik** für Ihr Unternehmen – ausgewählte Modelle sind mit dem integrierten IBM Sicherheits-Subsystem 2.0 ausgestattet. Das Hardware-Sicherheitssystem wird durch eine aus dem Internet herunterladbare Software ergänzt. Kein anderer Hersteller bietet standardmäßig besseren Schutz für Ihre Daten.
- **Eine solide Basis** bilden die Stahlgehäuse. Sie tragen problemlos das Gewicht großer Bildröhrenmonitore.
- **Online- und lokal gespeicherte Informationen² auf Knopfdruck** für Ihre Mitarbeiter bietet Access IBM. Mit einem Tastendruck können Ihre Kollegen Antworten auf oft gestellte IT-Fragen abrufen.
- **Entlasten Sie Ihre firmeneigene Hotline** und nutzen Sie die Vorteile von IBM Rescue and Recovery mit Rapid Restore. Diese Software sichert Daten, Anwendungen und Systemeinstellungen und stellt diese bei Bedarf im Handumdrehen wieder her. Ihre Mitarbeiter können sich so im „Fall der Fälle“ selbst helfen und brauchen meist keine Unterstützung durch die Hotline oder den IT-Support.
- **Sicheres Löschen von Daten:** Löschen Sie mit der IBM Secure Data Disposal Software endgültig und zuverlässig vertrauliche Daten auf der Festplatte – beispielsweise beim Ausmustern älterer Systeme.

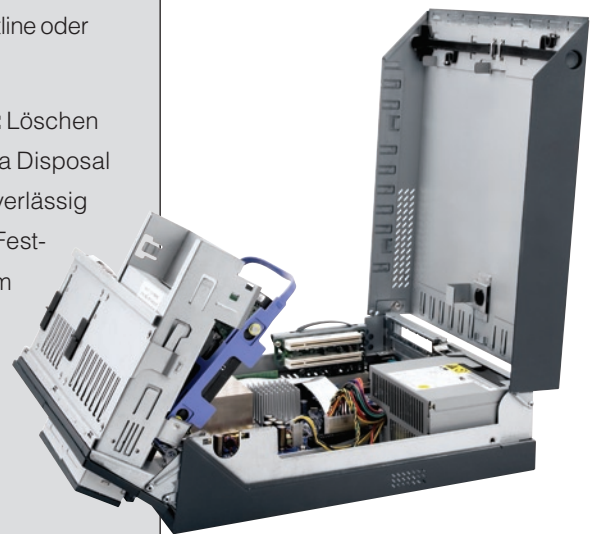

ThinkCentre S50 Desktops lassen sich vollständig vom Kunden selbst warten

„Die drei neuen ThinkCentre Desktop PCs wurden nicht nur in Sachen Rechenleistung und Design verbessert, sondern bestechen auch durch niedrigere Gesamtbetriebskosten.“

– Information Week, Mai 2003

Neue Systeme mit weniger Stress einführen

Um die unternehmensweite Einführung neuer Systeme zu vereinfachen, finden für IBM „Workhorse“-Modelle bis zu 12 Monate lang keine geplanten Änderungen der Hardware-Konfiguration statt. Das gewährleistet langfristige und planungsfreundliche Plattformstabilität. Zudem lassen sich diese Systeme besonders leicht warten. Weltweit operierenden Unternehmen bietet IBM sogenannte „Global Modelle“.

Maßgeschneiderte Garantieleistungen

IBM leistet für IBM ThinkCentre S50 Systeme bis zu drei Jahre Garantie³. Für umfassendere Gewährleistung gibt es die IBM International Warranty sowie optionale Service-Angebote. Sie sehen: Mit IBM sind Sie stets auf der sicheren Seite.

Eine Niederlassung in Oslo?

IBM ist in Ihrer Nähe – wo immer Sie sind. Mit Service und Support in mehr als 160 Ländern⁴ unterstützt Sie IBM fast überall auf der Welt. Tatsächlich ist IBM einer der weltweit größten Anbietern von Support-Dienstleistungen. Aber auch die IBM ThinkCentre S50 Desktop-Systeme selbst geben „Hilfe zur Selbsthilfe“: Sie stellen auf Tastendruck ein breites Angebot an Online- und System-Ressourcen bereit.

IBM ThinkCentre S50 Desktop – technische Daten

Typ	8183 Kompaktgehäuse
Intel Prozessor/L2-Cache⁵ Pentium 4 (800 MHz FSB) Pentium 4 (800 MHz FSB) Pentium 4 (533 MHz FSB) Celeron® (400 MHz FSB)	bis zu 3,0 GHz/1 MB* bis zu 3,2 GHz/512 KB* bis zu 2,8 GHz/1 MB* bis zu 2,6 GHz/–
Vorinstalliertes Betriebssystem⁶	Microsoft Windows XP Professional
Grafik-Subsystem (integriert)	Intel Extreme Graphics 2
Chipsatz	Intel 865G
DDR 333 MHz (PC2700) Hauptspeicher⁷/Max. Kapazität⁸	256 MB oder 512 MB/2,0 GB
Festplatte ATA/100 oder Serial-ATA (2 serielle Anschlüsse)	40 GB ⁹ (7.200 U/min) oder 80 GB (7.200 U/min)
Optische Laufwerke	CD-ROM oder DVD-ROM
Audio (integriert)	SoundMAX Cadenza (ADI 1981B); interner Lautsprecher; Line-In/-Out, Mikrofon- und Kopfhöreranschluss an der Gerätevorderseite
Integriertes IBM Sicherheits-Subsystem 2.0	ausgewählte Modelle
Kommunikationsmöglichkeiten (integriert)	Intel PRO/100 Netzwerk-Anschluss mit Wake-On-LAN oder Intel PRO/1000 Netzwerk-Anschluss mit Wake-On-LAN
Steckplätze x Laufwerkschächte	2 x 3
Abmessungen (B x H x T)	309 x 85 x 359 mm (ohne Standfuß)
Schnittstellen	8 x USB 2.0 (2 an der Gerätevorderseite), 2 x seriell, 1 x parallel, 1 x PS/2-Maus, 1 x PS/2-Tastatur, 1 x Monitor
Tastatur und Maus	IBM Preferred Pro in voller Größe und Standard-Maus (PS/2) oder IBM USB Optical Wheel Mouse (modellabhängig)

* Die Prozessor mit 800 MHz FSB und/oder 3,06 GHz Taktfrequenz beherrschen auch Hyper Threading.

Wichtige Informationen zum Thema Garantie finden Sie auf Seite 4.

IBM empfiehlt Microsoft® Windows® XP Professional für den Einsatz im Unternehmen

IBM ThinkCentre S50 Desktop – Software

Vorinstalliertes Betriebssystem (modellabhängig)	Microsoft Windows XP Professional
Getestete Betriebssysteme¹⁰	Windows XP Professional, Windows XP Home Edition, Windows 2000 Professional, Windows 98 Second Edition, Windows NT 4.0 Workstation, OS/2 (ausgewählte Modelle)
Mitgelieferte Software¹¹ (vorinstalliert)	<ul style="list-style-type: none"> • Access IBM – Access Help – Access Support • Adobe Acrobat Reader • Intervideo WinDVD Player (gilt nur für DVD-Modelle) • Norton AntiVirus (OEM-Version) • PC-Doctor • Update Connector¹²
(zum Herunterladen)	<ul style="list-style-type: none"> • IBM Client Security Software (gilt nur für Modelle mit einem integrierten IBM Sicherheits-Subsystem) • IBM Rescue and Recovery mit Rapid Restore • IBM Director Agent • Software Delivery Assistant • Systems Migration Assistant
(Lizenz – CD nicht im Lieferumfang enthalten)	<ul style="list-style-type: none"> • Lotus SmartSuite Millennium • Lotus Notes Einzelplatz-Client

Erweiterte Ausstattung

IBM ThinkVision L190p 48,26 cm (19) LCD-Monitor

T07HBXX



Höhenverstellbarer Dreh-/Neigfuß für optimale Ergonomie. Ausgestattet mit analogen und digitalen Eingängen – erweiterter Einblickwinkel. Idealer Ersatz für Bildröhrenmonitore mit 17er oder 19er Diagonale.

31P8856

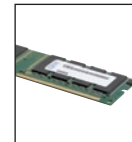

IBM 512 MB Speichermodul (PC2700 SDRAM)
Optimierte Systemleistung

22P7036



IBM Multibrenner Plus-Laufwerk
Liest und brennt alle DVD- und CD-Formate.

Eine vollständige Liste aller IBM Optionen und Erweiterungen finden Sie im Internet unter:
ibm.com/pc/europe/accessories

Besuchen Sie uns im Internet

ThinkVantage Technologien
 ThinkCentre
 ThinkPad
 Accessories und Upgrades
 PC Services
 eSupport

ibm.com/pc/europe/think
ibm.com/pc/europe/thinkcentre
ibm.com/pc/europe/thinkpad
ibm.com/pc/europe/accessories
ibm.com/pc/europe/services
ibm.com/support

Weitere Informationen

Produktliteratur herunterladen



ibm.com/pc.europe/literature

IBM Deutschland GmbH

Pascalstraße 100
 D-70548 Stuttgart
 Telefon: +49 1803 313233*
 Homepage: **ibm.com/de**

IBM Österreich

Obere Donaustraße 95
 A-1020 Wien
 Telefon: +43 1 21145 0
 Homepage: **ibm.com/at**

IBM Schweiz

Bändliweg 21, Postfach
 CH-8010 Zürich
 Telefon: +41 848 804343
 Homepage: **ibm.com/ch**

Die IBM Homepage finden Sie im Internet unter:
ibm.com

* Bei Benutzung der Rufnummer mit der Vorwahl 01803 entsteht eine Gebühr von derzeit (03/2004) € 0,12 pro Minute.

IBM, das IBM Logo, HelpCenter, ImageUltra, ibm.com, Lotus, Lotus Notes, Rapid Restore, Lotus Smartsuite, ThinkCentre, ThinkPad, ThinkVantage, ThinkVision, Update Connector und Wake-On-LAN sind Marken oder eingetragene Marken der International Business Machines Corporation in den Vereinigten Staaten und/oder anderen Ländern.

Intel, Pentium und Celeron sind Marken der Intel Corporation in den Vereinigten Staaten und/oder anderen Ländern.

Microsoft, Windows und Windows NT sind Marken der Microsoft Corporation in den Vereinigten Staaten und/oder anderen Ländern.

Marken anderer Unternehmen/Hersteller werden anerkannt.

Vertragsbedingungen und Preise erhalten Sie bei den IBM Geschäftsstellen und den IBM Geschäftspartnern. Die Produktinformationen geben den derzeitigen Stand wieder. Alle Angaben ohne Gewähr. Gegenstand und Umfang der Leistungen bestimmen sich ausschließlich nach den jeweiligen Verträgen.

- 1 IBM empfiehlt, dass Kunden ihre Software-Images den Microsoft Richtlinien entsprechend erstellen.
- 2 Separater Internet-Zugang erforderlich, nicht im Lieferumfang enthalten.
- 3 Nicht durch die Garantieleistung abgedeckter Support kann gebührenpflichtig sein.
- 4 Der international Warranty Service ist in all jenen Ländern verfügbar, in denen dieses Produkt vertrieben und entsprechender Service angeboten wird. Die Service-Bestimmungen und die Verfügbarkeit von Ersatzteilen variiert von Land zu Land – dies kann sich ohne vorherige Ankündigung jederzeit ändern. Gebühren und Einschränkungen können in manchen Ländern anfallen.
- 5 Gleiche Taktrate wie der Prozessor.
- 6 Geliefert mit vorinstalliertem Windows 2000 oder Windows XP Professional bzw. Home Edition. Die System-Wiederherstellung ist über eine Recovery-Partition auf der Festplatte möglich.
- 7 Bei ThinkCentre Desktops ohne separate Videokarte wird der eingebaute Hauptspeicher auch als Video-Speicher verwendet. Der verfügbare Hauptspeicher kann – je nach aktivem Videomodus – bis zu 64 MB weniger betragen als eigentlich eingebaut.
- 8 Die maximale Hauptspeicherkapazität kann den Austausch von Standardkomponenten gegen Speichermodule mit der größten unterstützten Speicherkapazität erfordern.
- 9 GB steht für 1024 MByte, wenn es sich um die Kapazität einer Festplatte handelt. Die frei verfügbare Kapazität ist geringer – bis zu 4 GByte werden von einer Service-Partition belegt.
- 10 Treiber können aus dem Internet geladen werden. HelpCenter unterstützen nur das vorinstallierte Betriebssystem.
- 11 Die mitgelieferte Software kann von der auf dem freien Markt erhältlichen (falls verfügbar) in punkto Dokumentation und Funktionsumfang abweichen. Garantie, Service und Support für Produkte anderer Hersteller werden ausschließlich direkt von diesen gewährt, nicht von IBM. IBM übernimmt keinerlei Gewährleistung für Produkte anderer Hersteller.
- 12 Den UpdateConnector können registrierte IBM ThinkCentre Kunden während der Garantiezeit kostenlos nutzen. Telefonkosten können anfallen. Hinweise in dieser Veröffentlichung auf IBM Produkte, Programme oder Services bedeuten nicht, dass IBM diese in allen Ländern bereitstellt, in denen das Unternehmen tätig ist. Hinweise auf IBM Produkte, Programme oder Services bedeuten nicht, dass nur IBM Produkte, Programme und Services verwendet werden können. Sie können jedes andere Produkt mit identischer Spezifikation verwenden.

IBM Produkte sind fabrikmäßig hergestellt. Sie können neben neuen auch wieder verwendete Teile enthalten.

Bei IBM heißt Dienst am Kunden auch Dienst an unserer Umwelt. Wir nehmen Ihre IBM Altgeräte zurück und stellen deren umweltfreundliche Entsorgung zum Selbstkostenpreis sicher.

Die vorliegende Veröffentlichung dient ausschließlich der allgemeinen Information. Änderungen ohne Hinweis vorbehalten. Die neuesten Informationen über IBM Produkte und Services erhalten Sie bei Ihrem IBM Händler.

Bei abgebildeten Geräten kann es sich um Entwicklungsmodelle handeln.

© Copyright IBM Corporation 2004. Alle Rechte vorbehalten.

